



LA LIGNE C AVANCE

Chantier métro présentation du projet

Toulouse Est
Quartier 11 : Bonhore / Guilheméry / Château
de l'Hers / Limayrac / Côte Pavée



Société de la Mobilité de l'Agglomération Toulousaine / 22 octobre 2024



LA LIGNE **C** AVANCE

LE PROJET DE LA LIGNE C





PHASES DES ETUDES ET TRAVAUX DE LA LIGNE C

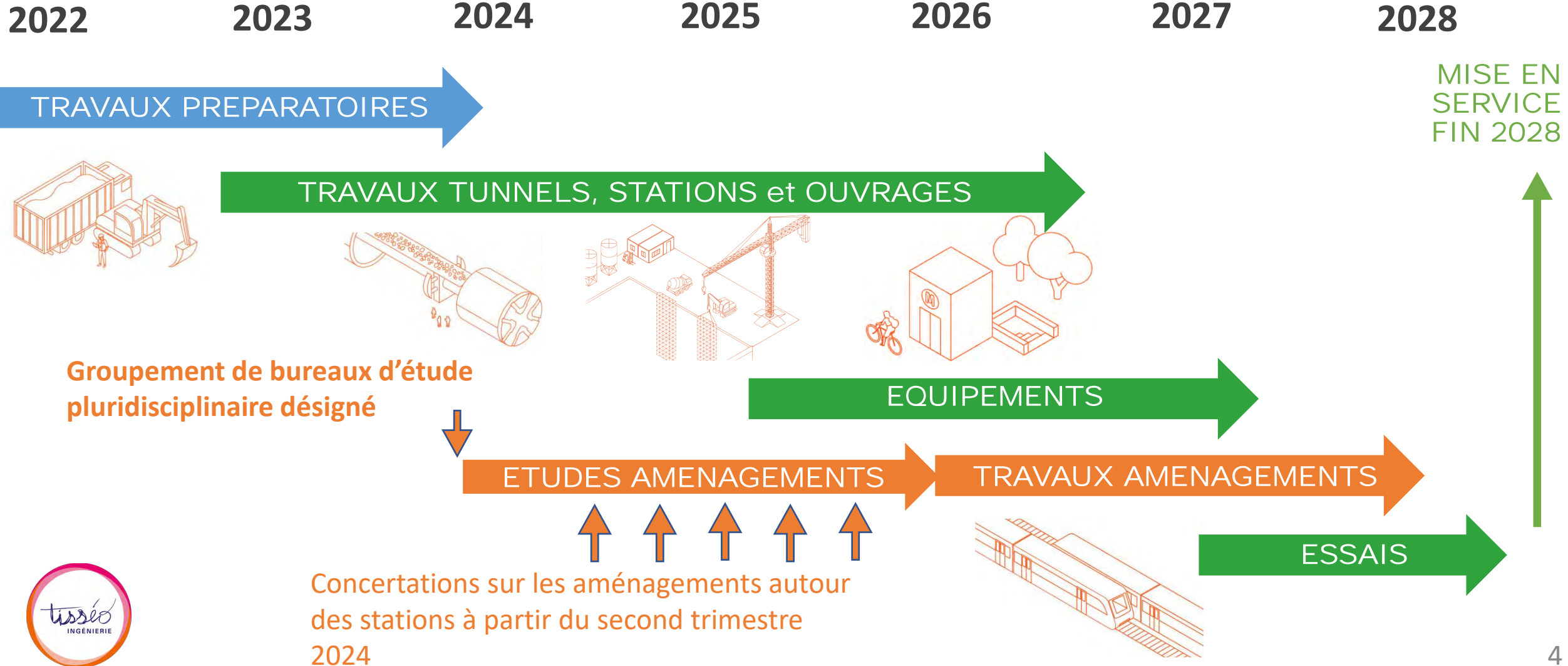



LA LIGNE C AVANCE

GESTION ENVIRONNEMENTALE

Depuis 2015 l'environnement est une préoccupation permanente



25 octobre 23 : Metro ligne C - Certification Haute Qualité

Première certification attribuée pour un projet de métro en France



Qualité de vie

- Bien vivre ensemble
- Mobilité et accessibilité
- Santé et confort
- Paysage et patrimoine
- Résilience, sûreté et sécurité



Respect de l'Environnement

- Energie et climat
- Nature et biodiversité
- Eau
- Ressource, déchets et pollution



Performance économique

- Economie et coût à long terme
- Dynamisme et développement des territoires
- Services et fonctions productives
- Adaptabilité et évolutivité



Management responsable

- Conduite de projet
- Gouvernance
- Synergie et cohérence avec les territoires
- Maitrise foncière





LA LIGNE C AVANCE

LES TRAVAUX AVANCENT





LA LIGNE C AVANCE

REALISATION DES STATIONS

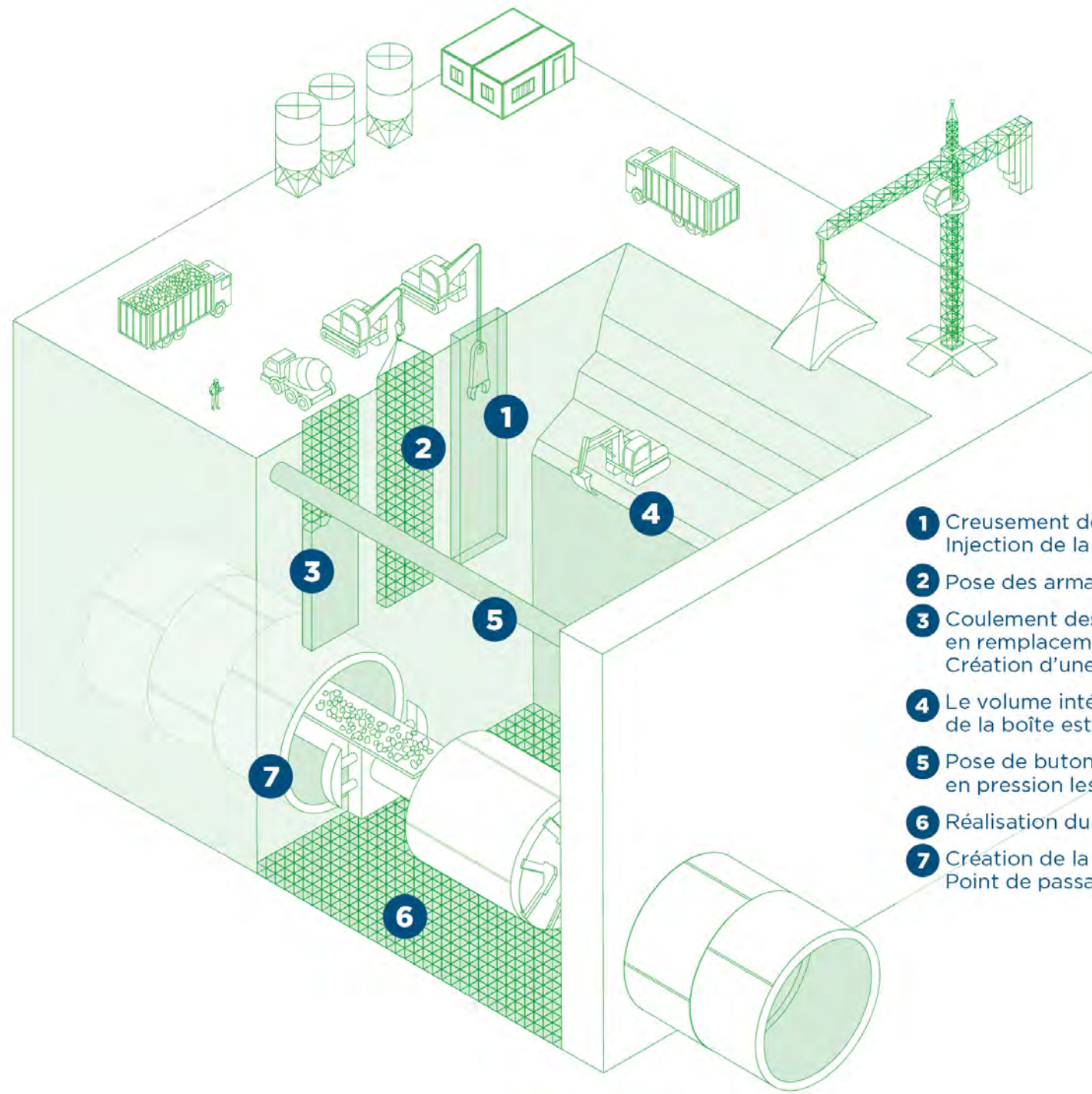



LA LIGNE C AVANCE

Stations



©Fabien FERRER - Tisséo Ingénierie



LA LIGNE C AVANCE

PHASE DE CREUSEMENT DES OUVRAGES REMARQUABLES

5



Nombre de tunneliers

250 mètres



Distance parcourue par mois

9,6 mètres



Diamètre du tunnel

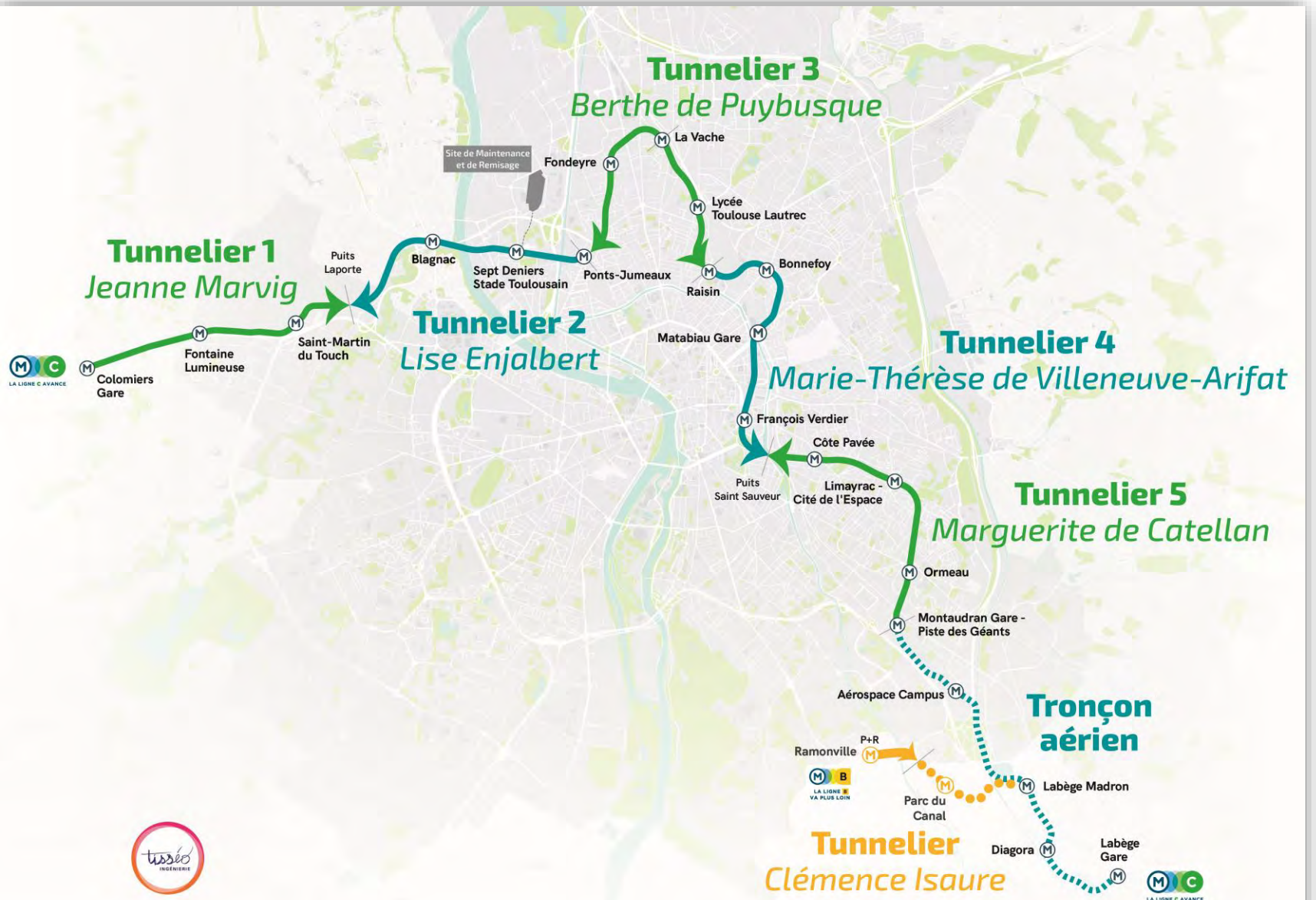



LA LIGNE C AVANCE

LE TUNNELIER

Schéma d'un tunnelier à pression de terre

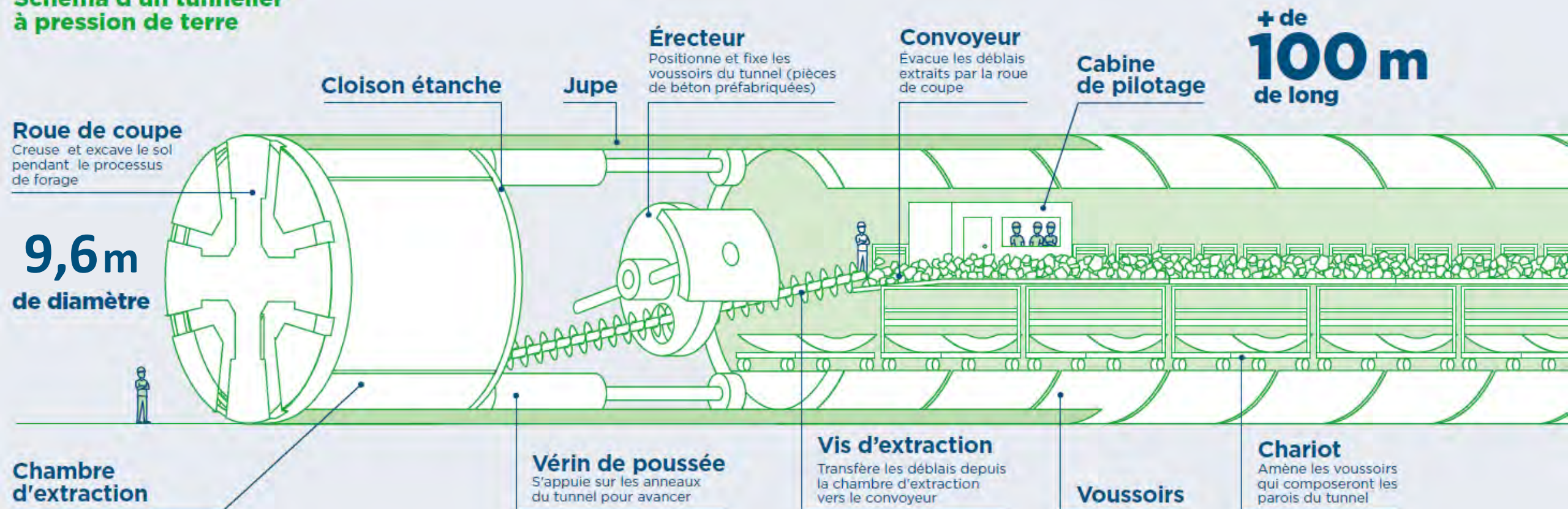



Creusement des Tunnels

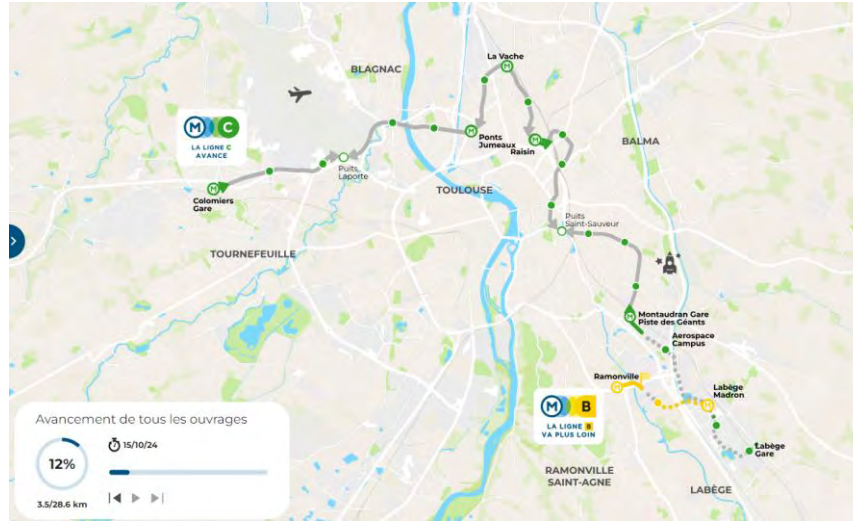

©Fabien FERRER - Tisséo Ingénierie



©Fabien FERRER - Tisséo Ingénierie





LA LIGNE C AVANCE

LE VIADUC ET LA POUTRE DE LANCEMENT

1 Création des fondations

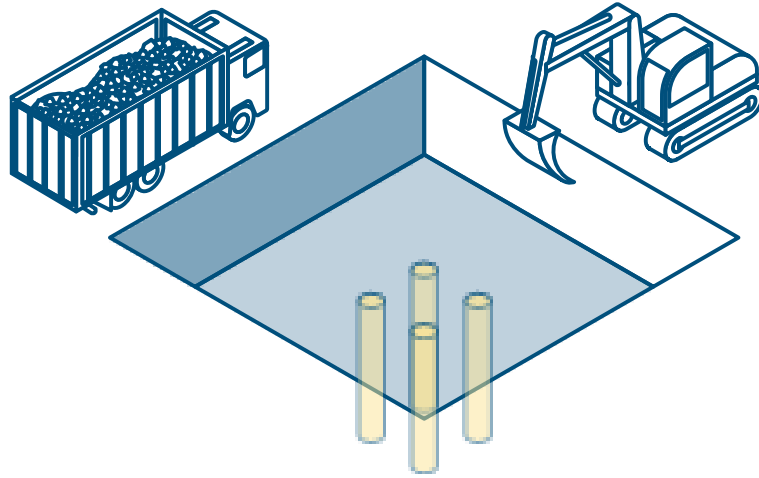

2 Réalisation des piles

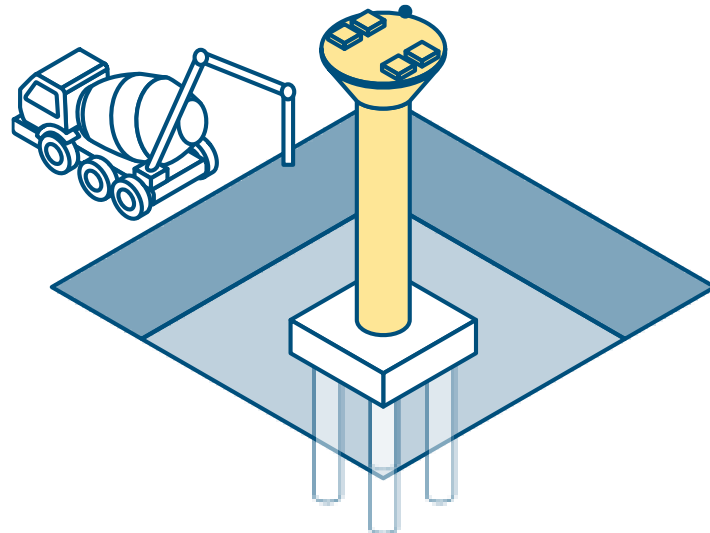

3 Mise en place du tablier

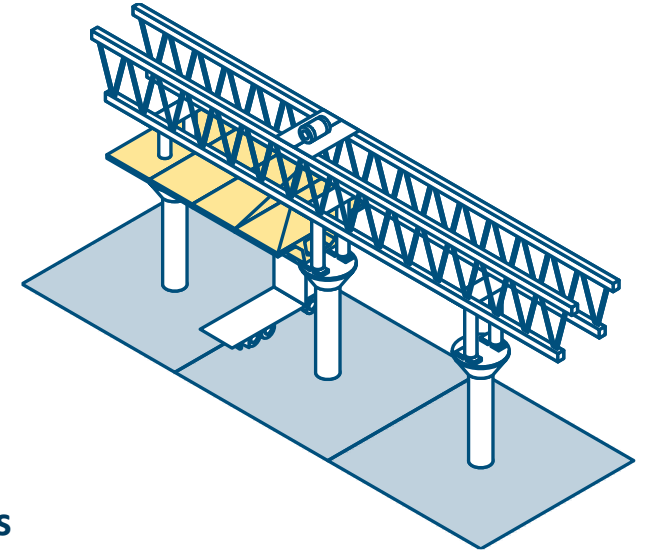

4 Mise en place des corniches et des équipements

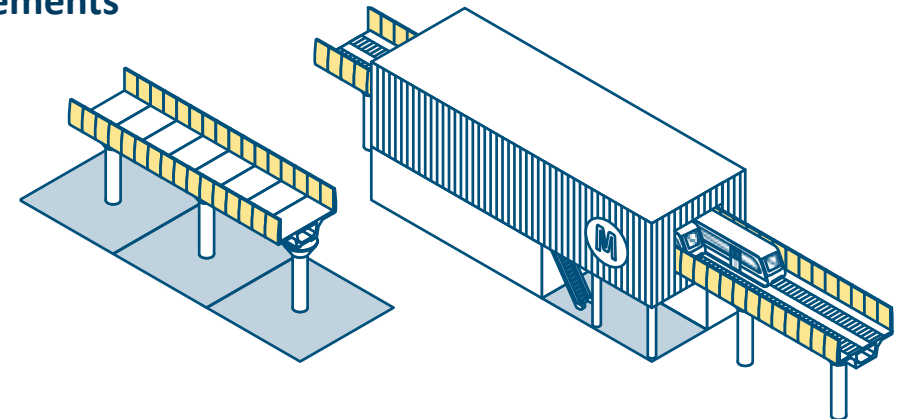



Pose des Viaducs

© PicsProd - Tisséo Ingénierie



© PicsProd - Tisséo Ingénierie



LA LIGNE C AVANCE



Corniches posées sur viaduc dans le secteur La Cadène

Lanceur LG2 au droit de la Tolosane et des accès Carrefour





LA LIGNE C AVANCE

ÉQUIPEMENT D'UN PUIT

Comme sur les lignes A et B, **la ligne C sera équipée de puits de ventilation et de secours.** Ces ouvrages souterrains sont nécessaires dès que la distance entre deux stations devient importante.

Les puits répondent à un besoin de sécurité : ils permettent aux pompiers d'accéder au tunnel du métro.

Certains de ces ouvrages sont également utilisés comme puits de ventilation pour permettre **l'aération du tunnel en cas d'incident à l'intérieur.**

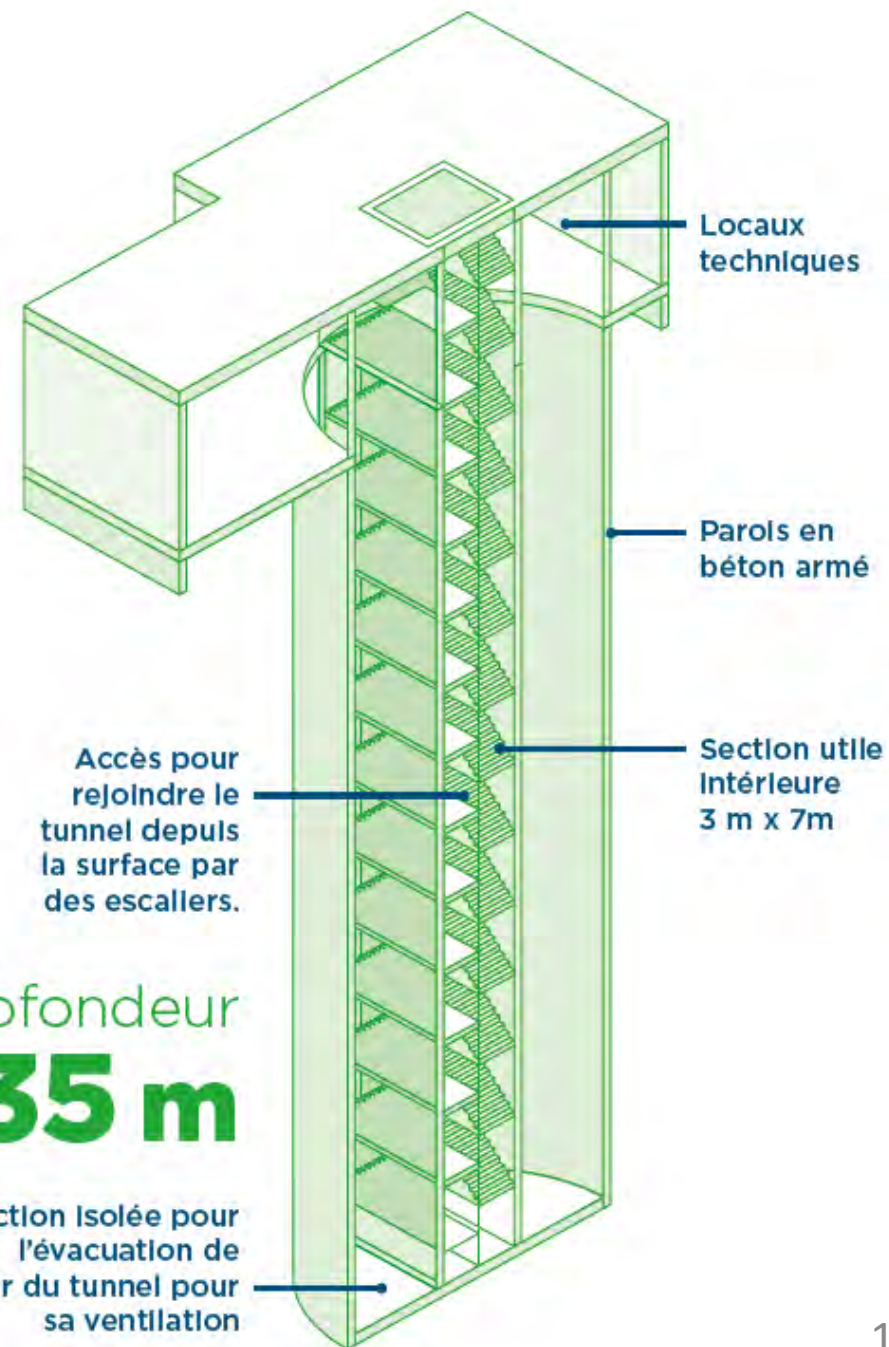



LA LIGNE C AVANCE

LES TRAVAUX DANS VOTRE VILLE



2022

2023

2024

2025

2026

2027

2028

Chronologie Projet M3

Consultations Travaux (Lot 4)

Attribution du marché de gros œuvre

Travaux Prép.

Travaux Station Côte Pavée

CNPN

Déplacement Réseaux

Tvx PRÉP.

OS de démarrage travaux station

INST. DE CHANTIER

Parois moulées, Terrassement & Radier



Passage Tunnelier

GC post tunnelier

Second œuvre

Tvx. Ensemblier

Tvx. CFA

Essais Equip

Tvx Prép.

Travaux Puits Balansa

CNPN

Tvx PRÉP.

OS de démarrage travaux puits

INST. DE CHANTIER

Parois moulées, Terrassement, Radier & Rameau

Second œuvre

Tvx. CFA

Essais Equip

Travaux Préparatoires

Travaux Station Limayrac – Cité de l'Espace

Déplacement Réseaux

CNPN

Tvx PRÉP.

OS de démarrage travaux station

INST. DE CHANTIER

Parois moulées, terrassement & Radier



Passage Tunnelier

GC post tunnelier

Tvx. CFA

Second œuvre

Tvx. Ensemblier

Essais Equip

MONTAUDRAN GARE

ORMEAU

Tunnelier

LIMAYRAC

COTE PAVEE

PUIT SAINT SAUVEUR





LA LIGNE **C** AVANCE

EVOLUTION DES SITES DE TRAVAUX DANS VOTRE QUARTIER





RÉALISATION DE LA STATION CÔTE PAVÉE

Avancement général

/ Réalisation des parois moulées

➔ Phase terminée

/ Réalisation des Terrassements en cours (50%) ➔ fin au T1 2025

/ Passage du tunnelier ➔ deuxième semestre 2025



Station Côte Pavée – septembre 2024

© PicsProd - Tisséo Ingénierie



LA LIGNE C AVANCE



Station Côte Pavée – septembre 2024
Fabien FERRER - Tisséo Ingénierie



RÉALISATION DE LA STATION LIMAYRAC-CITÉ DE L'ESPACE

Avancement général

/ Réalisation des parois moulées →

Terminée

/ Terrassements en cours (50%) → T1 2025

/ Réalisation des Terrassements T1 2025



Station Côte Pavée – octobre 2024
Fabien FERRER - Tisséo Ingénierie





LA LIGNE C AVANCE



Station Côte Pavée – septembre 2024

© PicsProd - Tisséo Ingénierie



RÉALISATION DE L'OUVRAGE ANNEXE

PUITS BALANSA

Avancement général

- Réalisation des parois moulées en cours (25%) → fin en décembre 2024
- Terrassements à partir du T1 2025 → mi 2025
- Passage du tunnelier : T3 2025

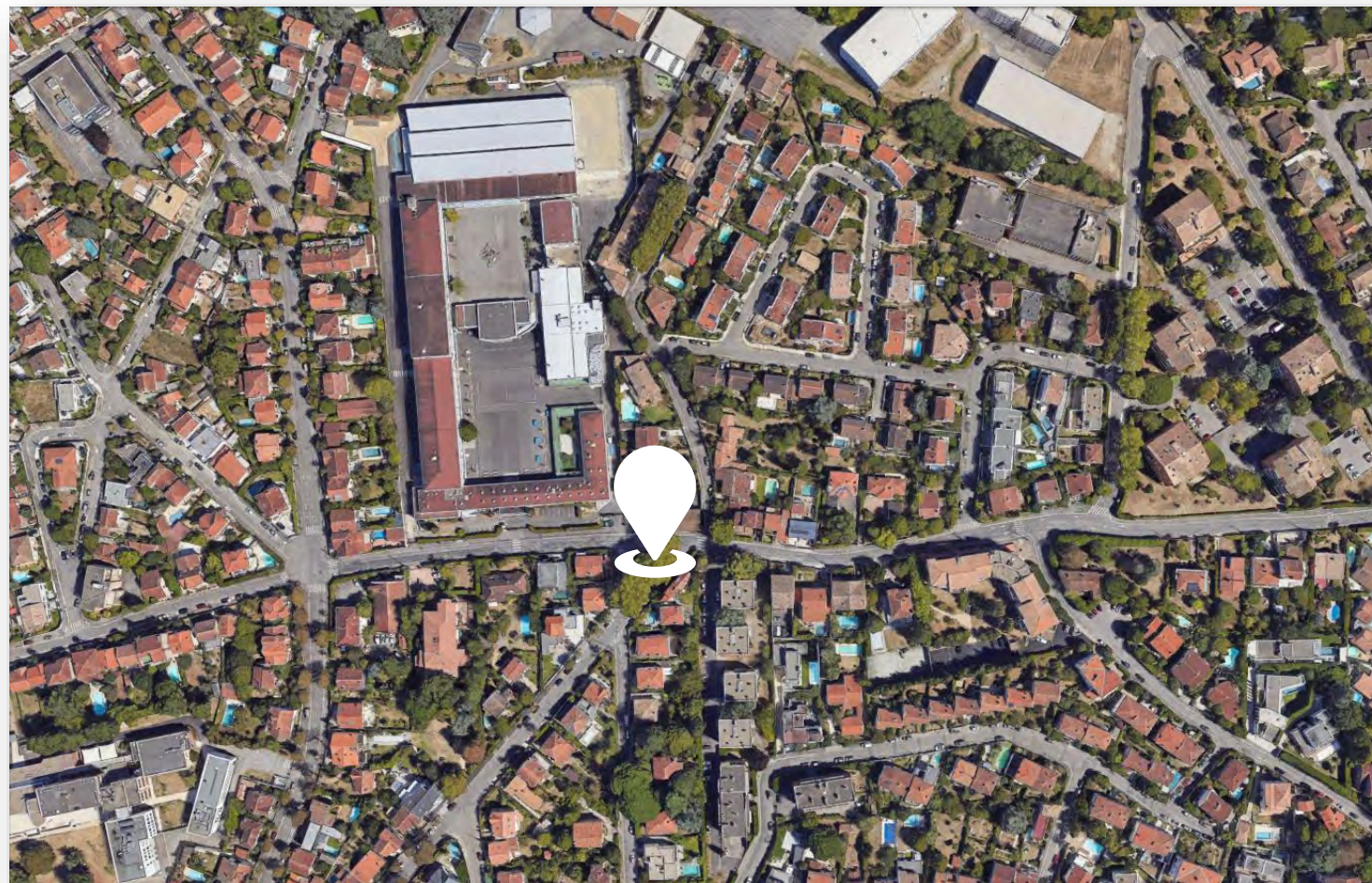



Maison des projets de Labège

Horaires d'ouvertures :

Mardi : 9h30 - 13h30
Jeudi : 11h30 - 15h30
Samedi : 11h30 - 15h30



Maison du métro de François Verdier

Horaires d'ouvertures :
Mercredi : 9h - 12h30 et 13h30 - 18h
Jeudi : 9h30 - 13h30
Vendredi : 13h - 17h30





En apprendre plus sur le projet

Diffusion des actualités chantier ou faire des signalements sur les chantiers à télécharger sur les stores ou sur internet

<https://www.parlonstravaux.fr/>



Les projets métro



<https://www.projetsmetro.tisseo.fr/>

S'informer sur le projet ou suivre l'avancement des tunneliers et viaducs sur le site internet

Suivez-nous sur les réseaux sociaux :





UN PROJET A VOTRE ECOUTE



Des équipes de médiateurs sur le terrain



Adresse mail spécifique

Site internet



D à '



Flashes information travaux à chaque étape du chantier

Pour toute question liée aux travaux, **un médiateur est à votre écoute**

Emilie Touchard

de 8h30 à 17h30, du lundi au vendredi
au 06 58 67 06 00

Emilie.touchard@tisseo-ingenierie.fr

Pour toute urgence en dehors de ces horaires :

0 800 744 331

Service & appel gratuits

www.projetsmetro.tisseo.fr



Merci pour votre attention



Société de la Mobilité de l'Agglomération Toulousaine